

Questo apparecchio soddisfa i requisiti essenziali di sicurezza secondo le direttive dell'Unione Europea e secondo le norme CEI/EN 60598-1 e relative parti seconde.

Conservare il presente documento anche dopo l'installazione.



AFFRALUX

lighting experience

Art./Item 3147
Plafoniera acciaio ROTONDO
Steel ceiling lamp ROTONDO
G9 MAX 17x40W

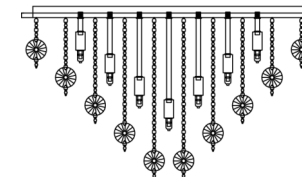
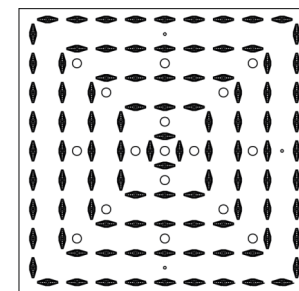

This device meets the essential safety requirements in accordance with European Union directives and in accordance with standards IEC / EN 60598-1 and their Parts II.

Keep this document after installation.

MANUALE D'INSTALLAZIONE ASSEMBLY INSTRUCTIONS

SERVIZIO CLIENTI
CUSTOMER SERVICE
AFFRALUX SRL

Via dei Ponticelli 115 - 25014 CASTENEDOLO (BS) Italy
Tel. +39 030 963150 Fax: +39 030 9969320
www.isyluce.com - info@isyluce.com

Stampato / Printed in P.R.C.

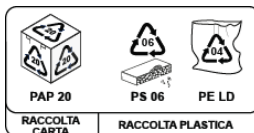

INDICAZIONI SULLA SICUREZZA ED INSTALLAZIONE SAFETY WARNING AND INSTALLATION INSTRUCTIONS

Il prodotto deve essere installato e collegato da personale qualificato, rispettando le corrette indicazioni di sicurezza unite con le norme impianti in vigore.

The product must be installed and connected by qualified personnel, according to the correct safety instructions together with the rules of installations in force.

AVVERTENZE - IMPORTANT

SEGUIRE LE OPERAZIONI IN ORDINE NUMERICO. L'INSTALLAZIONE RICHIEDE LA COLLABORAZIONE DI DUE PERSONE.

PRIMA DI COMINCIARE L'INSTALLAZIONE / MANUTENZIONE TOGLIERE TENSIONE ALL'IMPIANTO ELETTRICO.

FOLLOW THE INSTRUCTIONS IN NUMERICAL ORDER.

SETTING UP REQUIRES THE COOPERATION OF 2 PERSONS.

PRIOR TO ANY OPERATION BE SURE TO HAVE THE CENTRAL ELECTRICAL SWITCH SET TO THE OFF POSITION.

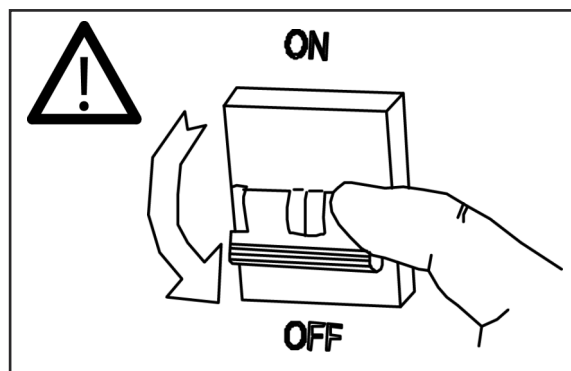

A	4PCS
B	12PCS
C	20PCS
D	28PCS
E	36PCS

ISTRUZIONI D'INSTALLAZIONE E MANUTENZIONE ASSEMBLY AND CARE INSTRUCTIONS

1. Rimuovere l' articolo dall' imballaggio e posizionarlo in un luogo pulito
Remove the item from the packing and put it in a clean place.
2. Installare la placca di fissaggio al soffitto ed assicurare un ancoraggio sicuro
Mount the metal plaque on the ceiling and be sure it is firmly attached.
3. Eseguire le connessioni elettriche illustrate nello schema -Connessioni-.
Connect the wires following the instructions in picture -Wirings-.
4. Montare il pendente alla placca fissandolo con le viti fornite.
Mount the fixture to the plaque with the supplied screws.
5. Rimuovere eventuali film protettivi dall' oggetto prima di accenderlo.
Remove eventual protections prior to switching the light on.
6. Per la pulizia utilizzare panni morbidi e detersivi delicati.
Clean with soft cloth and light detergent.

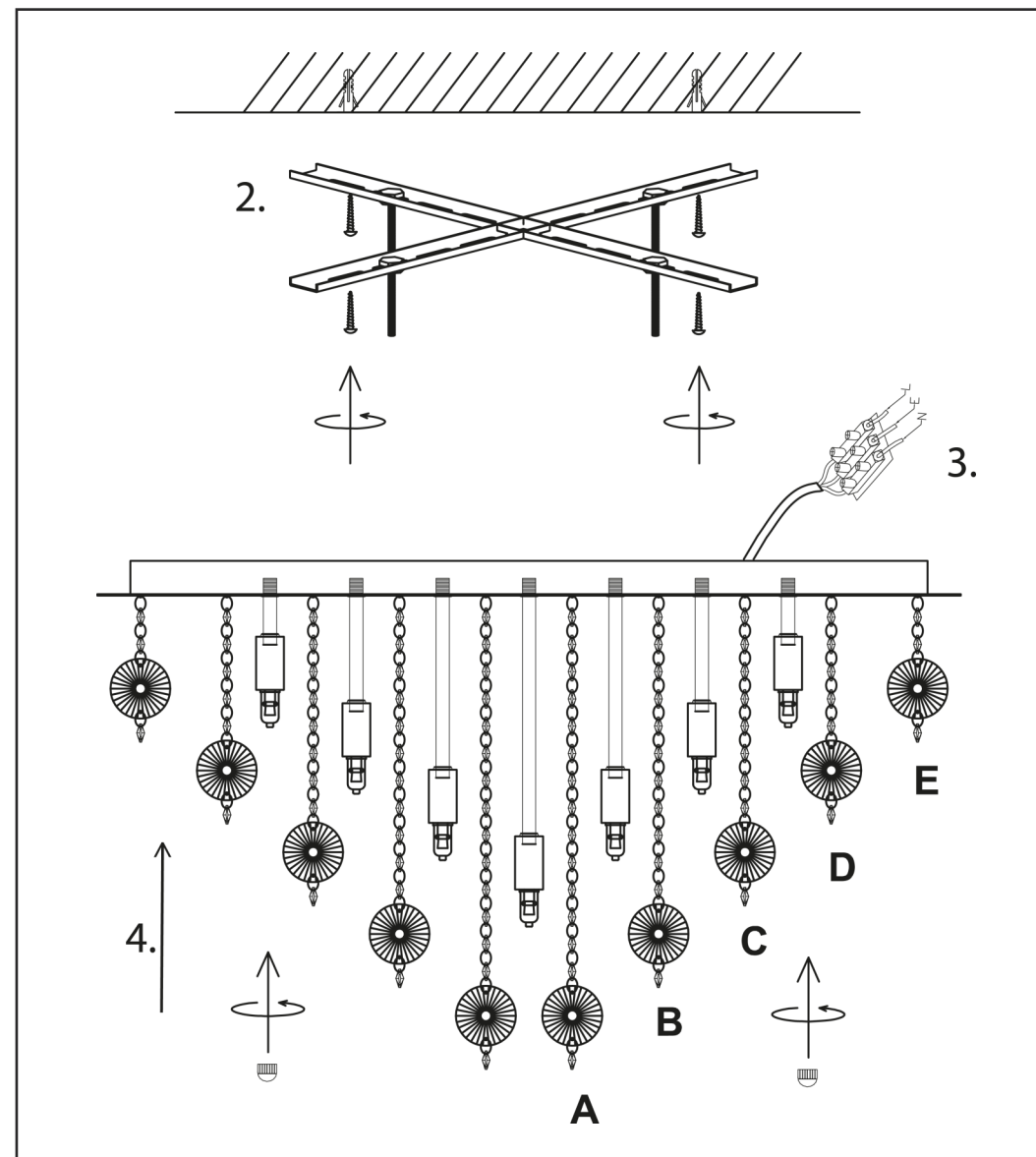

Connessioni / Wirings

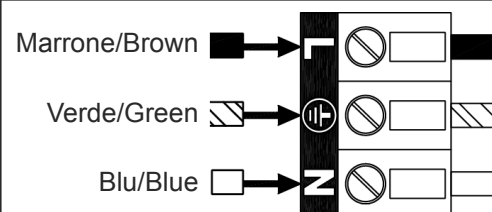

- Tipo di AEE	Apparecchio di illuminazione
- Installazione	A soffitto
- Classe di isolamento	1
- Tensione	220-240V
- Potenza	MAX 17x40W
- Fonti luminose disponibili	G9
- Grado di protezione IP	20
- Frequenza	50+60 Hz
- Materiali principali	Acciaio